

## Bauanleitung – Metris F1

Teile sauber entgraten ( Werkzeuge lt. Abb. ),  
Bodenplatte auf Geradheit überprüfen und eventuell ausrichten .

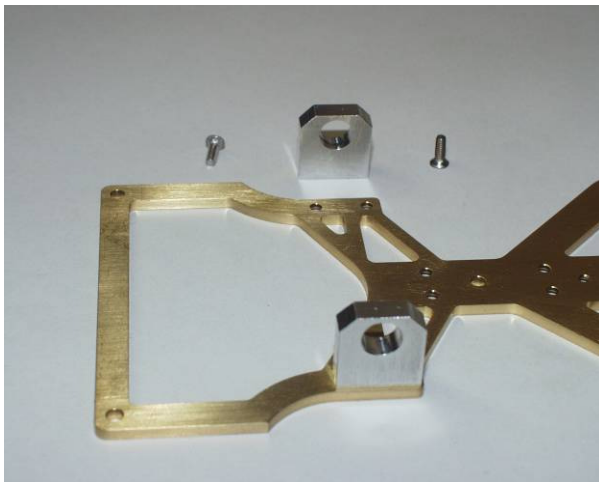

Lagerböcke mit Senkkopfschrauben M2 x 6 ( 4 Stück ) nach Abb. montieren .



Achsträgerwinkel auf hintere Bodenplatte mit Senkkopfschrauben M2 x 6 nach Abb. montieren .

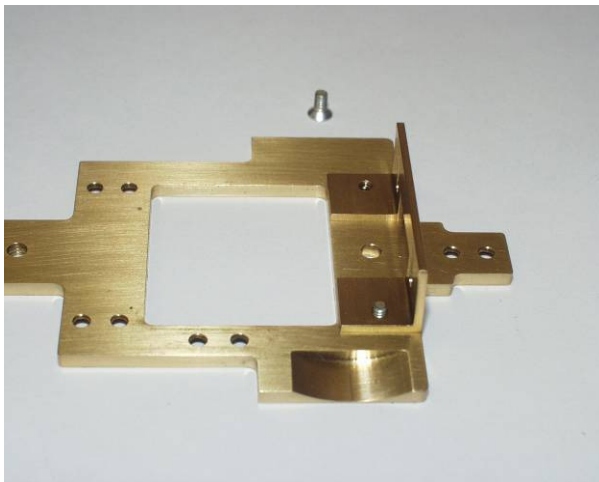

Montierte Teile mit Autolack mattschwarz lackieren , ebenso Leitkielhalter , Motorträger und Hinterachshalter .

Lagersitze abdecken oder nach dem lackieren mit Aceton reinigen .

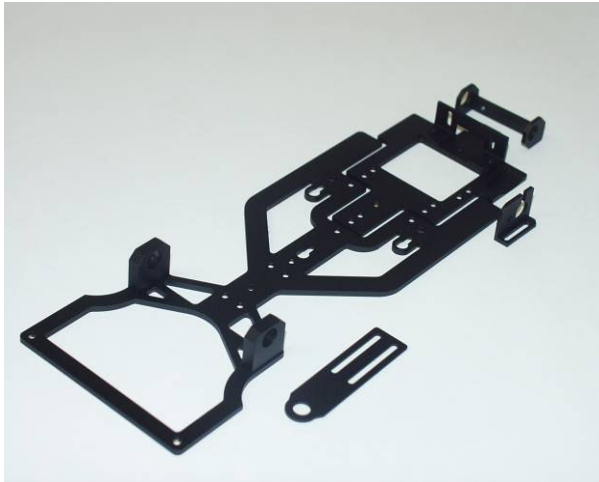

Federplättchen ( 3 Stück ) mit Senkkopfschrauben M2 x 4 ( 6 Stück ) montieren .

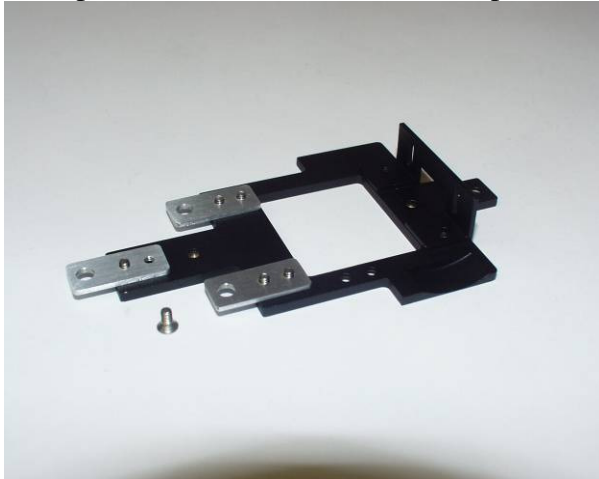

Vordere Bodenplatte mit hinterer Bodenplatte mit Senkkopfschrauben M2 x 10 ( 3 Stück ) , Beilagen – Innendurchmesser 3 mm x 0,5 stark ( 3 Stück , nicht im Lieferumfang enthalten ) , Federn ( 3 Stück , nicht im Lieferumfang enthalten ) und Muttern M2 verbinden .

Achten auf leichtes Spiel der Bodenplatten zueinander .

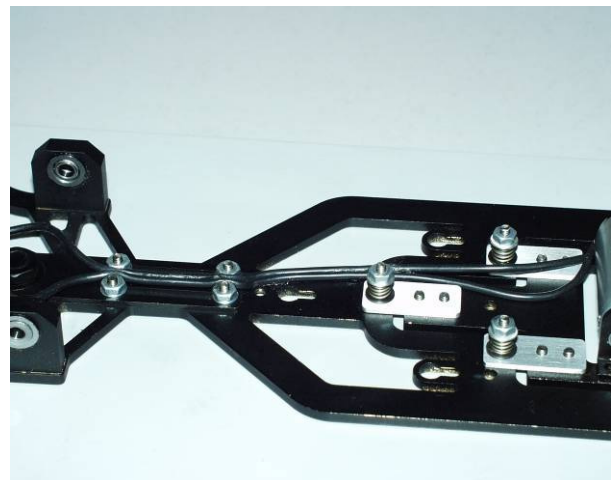
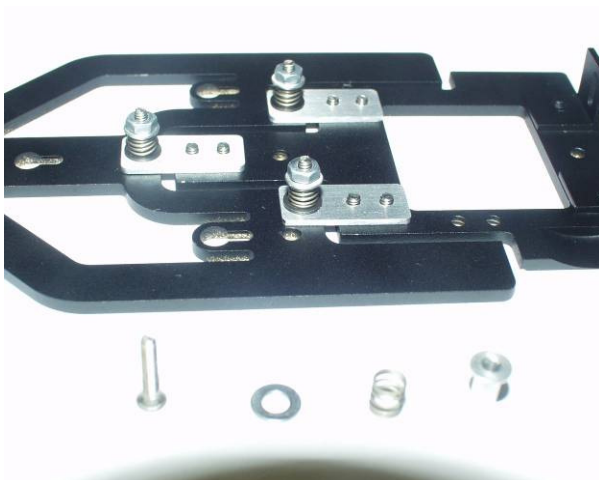

Hinteren Achsträger mit Zylinderkopfschrauben mit Innensechskant M2 x 4 und Beilagen M2 montieren .  
Lager nicht im Lieferumfang enthalten .

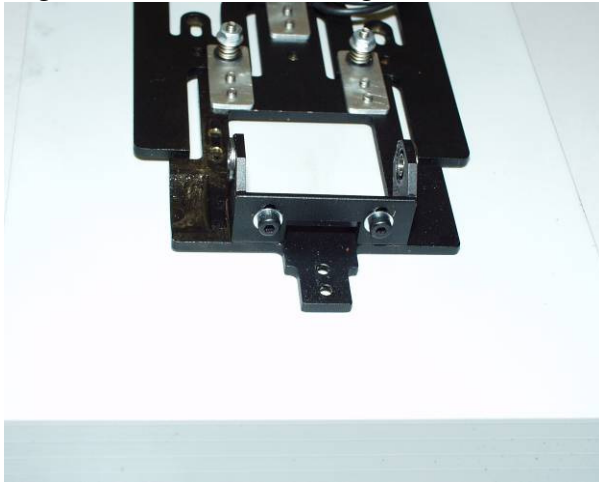

Leitlielhalter mit Senkkopfschrauben M2 x 6 ( 4 Stück ) Beilagen M2 ( 4 Stück ) und Muttern M2 ( 4 Stück ) montieren .

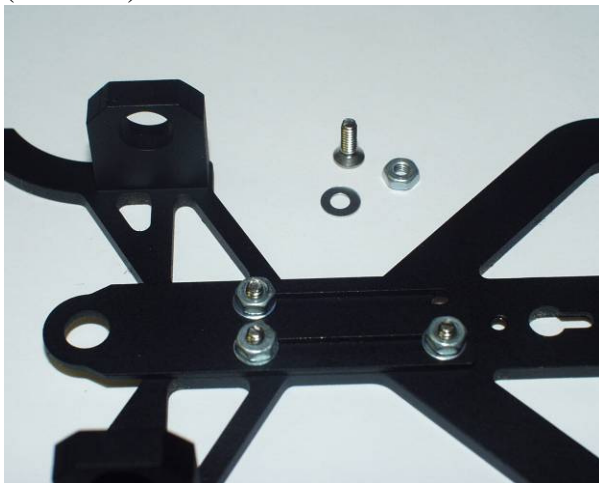

Motorträger mit Senkkopfschrauben M2 x 6 und Muttern M2 montieren .  
Vordere Schraube auf 5 mm kürzen .



Lager in Lagerböcke vorne montieren . ( 4 Stück , Lager nicht im Lieferumfang enthalten ) .  
Leitkiel , Schleifer und Motor montieren ( nicht im Lieferumfang enthalten ) ,  
verkabeln und verlöten nach Abb.

Vorderachsen ( nicht im Lieferumfang enthalten ) auf ca 18 mm schneiden und mit Metallring  
Innendurchmesser 3 mm x 3 lg. ( nicht im Lieferumfang enthalten ) verkleben . ( Metallkleber ,  
z.B. Loctite 458 , Loctite 480 ..... ) .

Hinterachse Durchmesser 3 mm x 60 lg. ( nicht im Lieferumfang enthalten ) montieren .

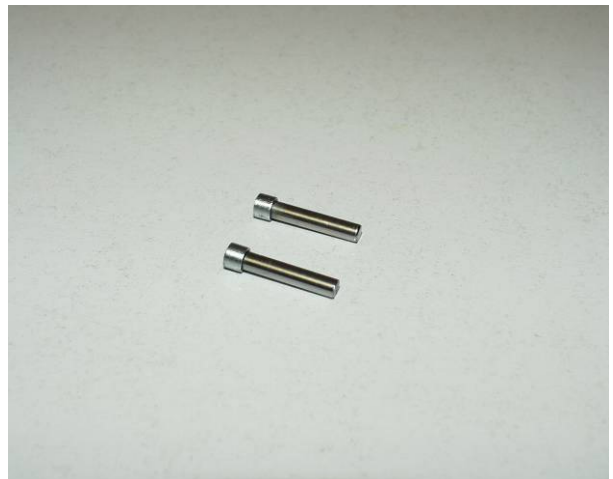
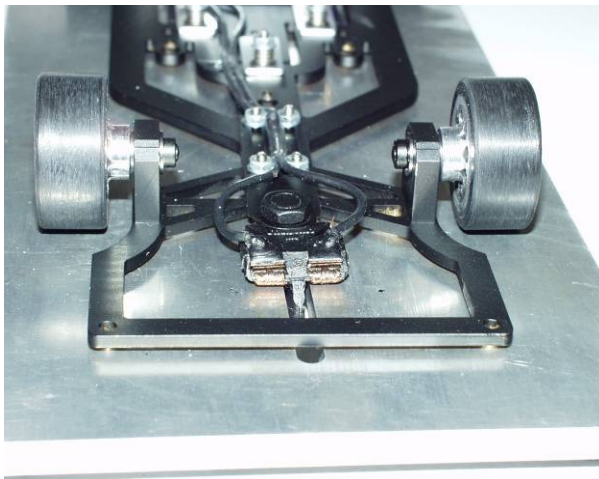
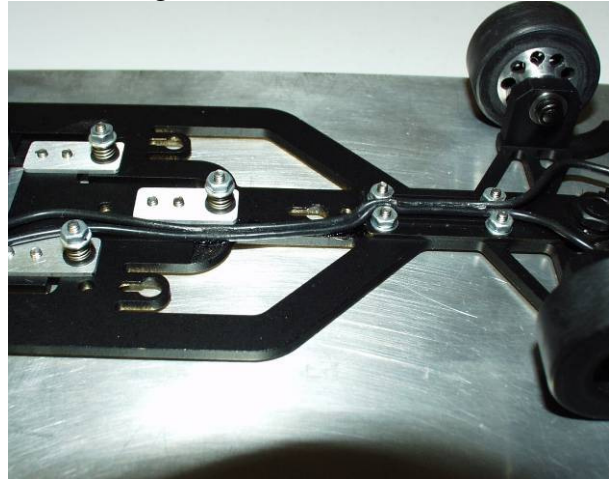

Karosserieplatte mit Flachkopfschrauben M2 x 6 , Beilagen und Muttern M2 nach Abb. montieren .  
Das Gesamtmaß inkl. Karosserieplatte sollte 4,8 – 4,9 mm betragen um eine Beweglichkeit ( flexen  
der Karosserie ) am Chassis zu ermöglichen .



Karosserieplatte wie Bajonettverschluss aufsetzen , mit Senkkopfschraube M2 x 6 ( von unten in die Bodenplatte eingedreht ) sichern .

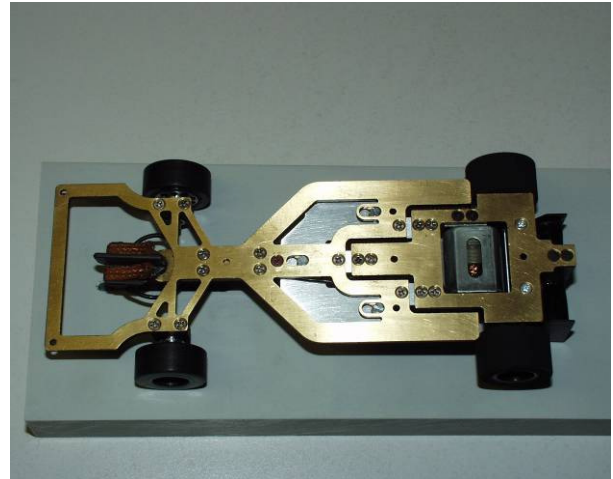
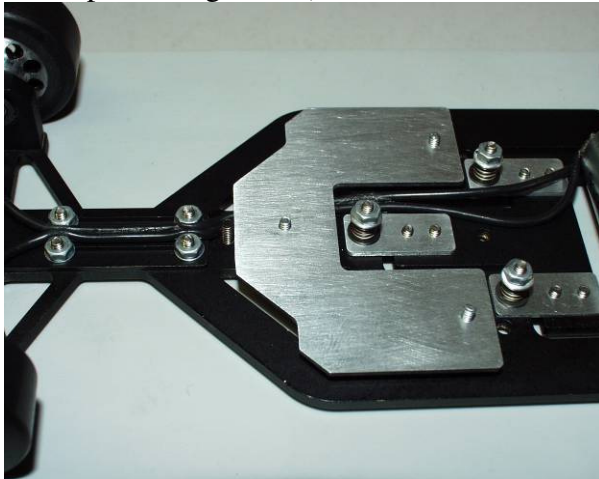

Das komplette Fahrwerk :

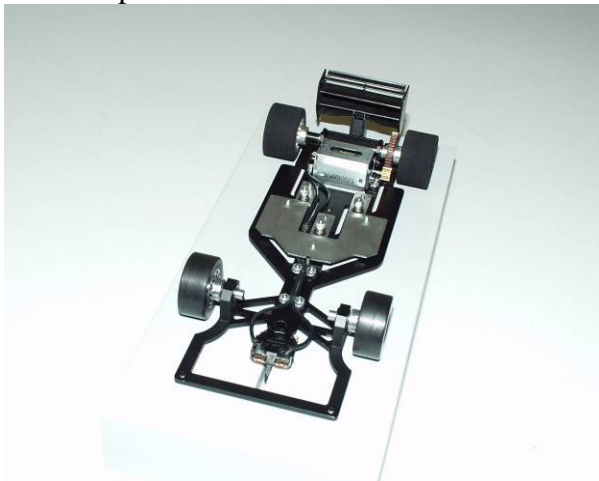

Spoilerbefestigung :

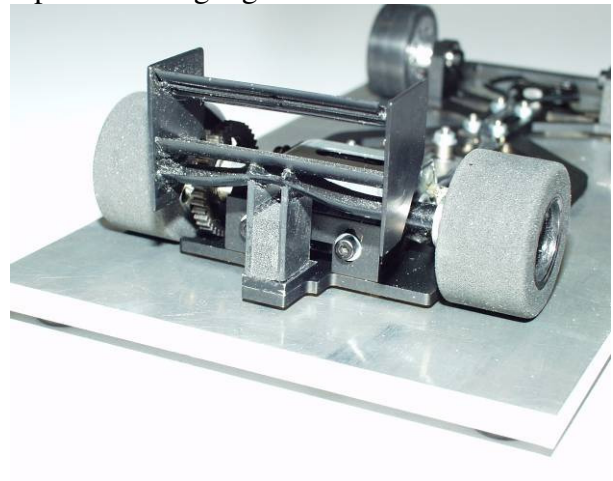

Karosserieplatte nach Karosserie zuschneiden , Karosserie aufsetzen und seitlich mit Moosgummistreifen nach Abb. verkleben .

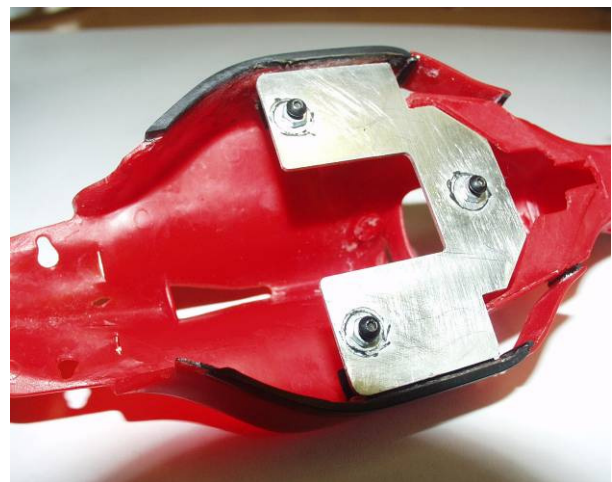
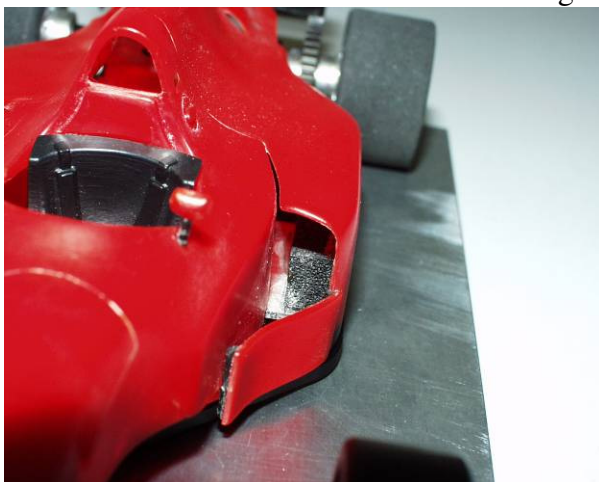

viel Spaß !!!

## Metris F1 – Fahrwerksteile - Lieferumfang

Bodenplatte MS kompl., 1 Stk.

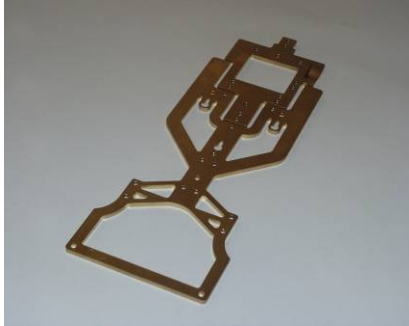

Achsträgerwinkel MS , 1 Stk.



Achsträger Alu , 1 Stk.



Lagerböcke Alu , 2 Stk.



Motorträger Alu , 1 Stk.



Leitkielhalter MS alt. Alu , 1 Stk.



Karosserieplatte Alu , 1 Stk.



Federplättchen Alu , 3 Stk.

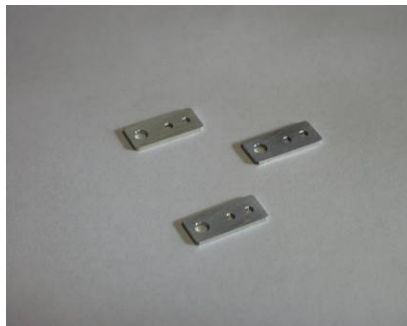

Federhülsen Alu alt. MS , 1 Stk.



Schrauben – Mutternsatz . 1 Garnitur .